

Centerpiece är ett kubbgolvt som finns i två utföranden: **Basic** med rektangulär kubb och **Hex** med sexkantig kubb. Golvet levereras som lös kubb som skall limmas, slipas och ytbehandlas på plats. Denna guide hjälper dig att planera och utföra installationen av ett Centerpiece-golv. För fullständning föreskrift hänvisar vi även till golvbranschens krav för limmade massivträgolvt (www.golvbranschen.se)

UNDERBYGGNAD

Underlaget är avgörande för att få ett stabilt och vackert golv med lång livslängd. De viktigaste egenskaperna hos underlaget är dess **fuktkvot**, ytans **draghållfasthet** samt att underlaget är **jämt** och **stabil**

fukt: Ytskiktet skall ha en **fuktkvot som ej överstiger 12%** och vara **säkrad från tillskjutande fukt**. Den relativa luftfuktigheten i rummet skall ligga mellan 30 och 60 % vid laggnings och under golvet livstid.

draghållfasthet: **Minst 1,5 MPa**. Notera att många spackel- och betonytor EJ uppfyller dessa krav utan primning. De flesta spån- och plywoodskivor brukar dock ha tillräckligt stark yta utan behandling.

Jämnhet: AMA anger **±2 mm per 2 m mätlängd**. Avlägsna skräp och grus före limning och se till så att inga skivkanter eller skruvhuvuden sticker upp. Mindre gropar och slagmärken i underlaget brukar inte vara någon fara då golvlimmet fyller dessa utrymmen.

Stabilitet: Gäller främst för regelkonstruktioner. Dimensionering, regelavstånd och utförande varierar med val av byggmaterial. Målet är att bjälklaget inte skall svikta eller rora sig i sidled. En bra enskiktstruktur redovisas i bilden. 21 mm golvspån som limmas och skruvas mot golvregelet c600.

PLANERING & FÖRBEREDELSE

Börja med att **städa golvytan**. Dammsug och gå över ytan med en lätt fuktad bomullstrasa för att binda upp eventuellt damm. Detta för att få bästa möjliga vidhäftning med limmet.

Bestäm mönsterriktning för golvet och **rita ut en 0-linje** för laggnings. I mindre, enklare rum kan 0-linjen ligga ett par kubbsbredder ut från en vägg. I större eller mer komplicerade rum kan det vara en fördel att lägga 0-linjen mitt i rummet. Rita sedan ut parallella linjer, **primärlinjer**, för t.ex. 10 kubbraders avstånd. I illustrationerna anges bredd och längd per kubb med ca 1-2 mm fog för Hex och Basic. Justera dessa mått om ett annat fogavstånd önskas, men se till att ha åtminstone 0,5 mm mellanrum för att tillåta rörelse i kuben.

Vinkelrätt mot 0-linjen ritas sedan ett antal **sekundärlinjer** för att förhålla sig till så att monstret inte drar iväg. Detta är särskilt viktigt för Hex då det är svårt att upptäcka små skevheter med blotta ögat. Dessa linjer kan ha ca 15-20 kubblängders avstånd. Rakna ut avstånden med hjälp av måttangivelsen i illustrationerna. Linjerna görs enklast med knitat murarsnöre, alternativt använder man sig av korslaser.

Nu återstår bara att öppna och lägga ut golvförpackningar samt att ev. sortera kubb efter önskat utseende på golvet.

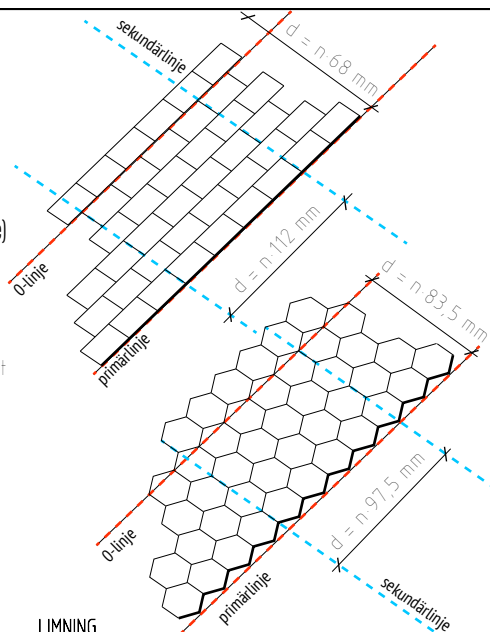

LIMNING

Ett **elastiskt parkettgolvlim** med hög torrhalt ska användas, t.ex. Bona R848. Limmet appliceras med en limspridare med 3-4 mm tandavstånd och gärna med sneda tandytor. Lagg ut golvlim för tre rader kubb längs 0-linjen. **Tryck ner varje kubb** bestämt i limmet så att det helt fyller utrymmet mellan golvet och kuben. Kubben kan justeras i sidled något efter fixering, men se till så att inget lim trycks upp mellan kuben. De flesta golvlimmer har en öppentid på ca 20 minuter.

SLIPNING

Golvet kan slipas när limmet har härdat färdigt (vanligtvis efter ca 24 timmar). Slipning skall alltid göras med **roterande slippkiva** - EJ bandslip. Vi använder, och brukar rekommendera, Bona Flexisand med Powerdrive som ger en mycket jämn och fin slipning.

Forst görs alltid med grovslipning (40-korn) för att få golvytan jämn. Därefter slipar man med 60 resp. 80 korns slippapper. Det är viktigt att **byta slippapper** så fort man märker att slipningen går samre - Annars riskerar man att ytan poleras istället för att slipas. Kanter och svåråtkomliga delar slipas med en detalj slip med roterande slipning. Använd samma sorts slippapper som för övriga golvytor och var noga att kantzonerna slipas lika övriga ytor. Även mycket små fel i slipningen blir synliga vid ytbehandlingen - Särskilt om man skall pigmentera golvet. **Det lönar sig att vara noggrann!**

FOGNING

Kubbgolvt kan läggas med öppna fogar. För en jämnare yta kan **fogarna fyllas** med en s.k. **filler**. Bona Mix&Fill är en filler som man blandar med slippdammet till en lös pasta som spacklas ut över golvet. Det är viktigt att få ner fillern så djupt som möjligt i fogen så att den håller länge. Undvik att spackla mot redan fyllda fogar eftersom det då

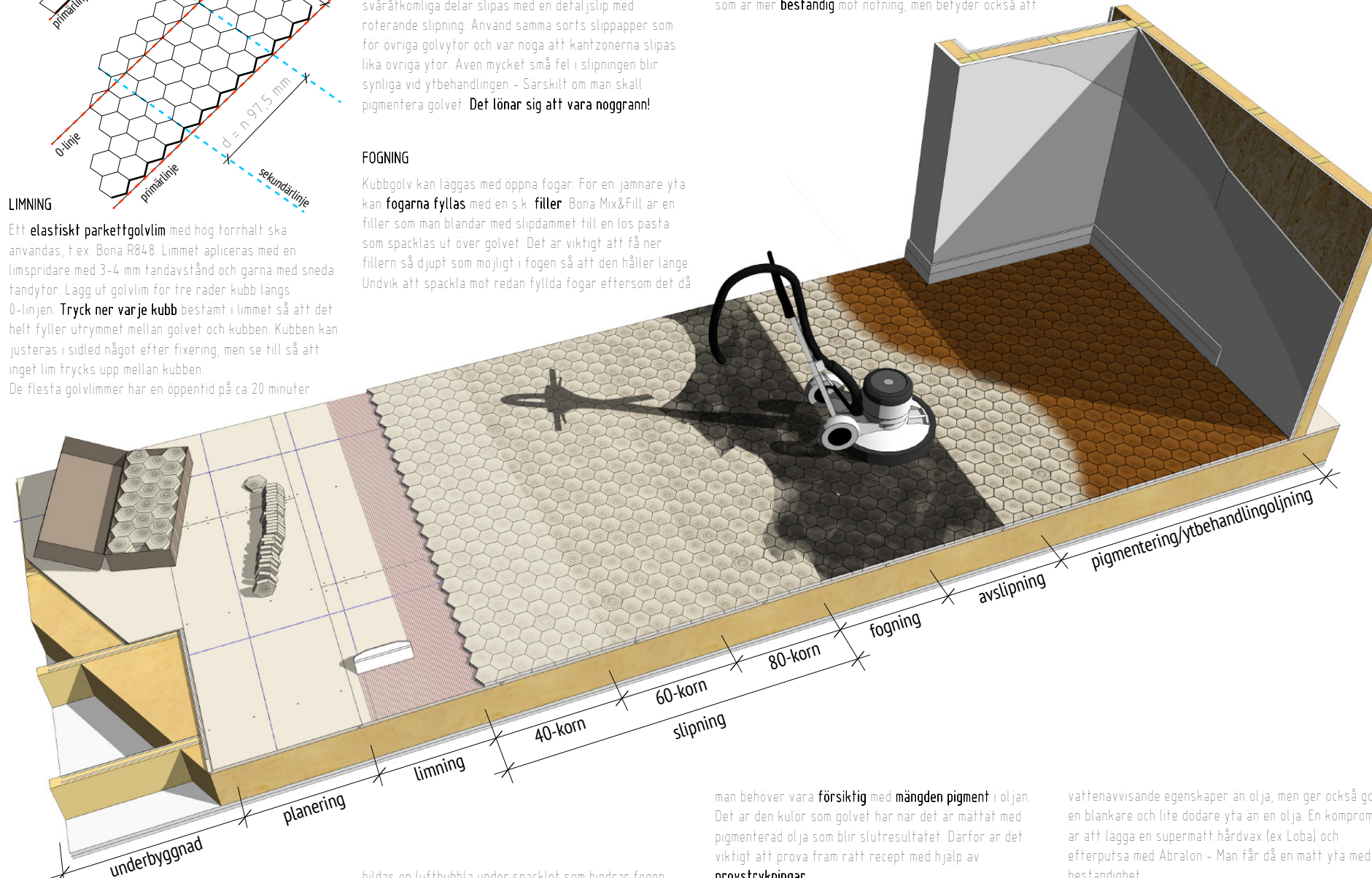

PIGMENTERING

Om man vill ge golvet en viss färgton så kan man använda en pigmenterad olja eller hårdvaxolja. Det finns en mängd färdigblandade kulörer, men också speciella pigment så att man kan blanda fram en egen kulör.

Infärgning av kubbgolvt skiljer sig avsevärt från infärgning av bräddgolvt, utgå inte från butikernas färgprover som är strukna på sidra. För kubbgolvt skall man alltid göra färgprover på en provyta först.

Ändrä absorberar både olja och pigment i mycket **större utsträckning** än sidträ. Det ger en pigmentering som är mer **beständig** mot nötning, men betyder också att

En bra pigmentering har jämn och naturlig färgton där pigmenten har gått ner i träet och inte ligger uppe på ytan och täcker årsringarnas mönster.

Om man putsar den infärgade ytan med en Abralon-duk kan man borsta ur en del pigment ur sommarveden i årsringarna och få en mer markant mönsterverkan. När man är nöjd med golvet utseende kan man lägga på ett slitskydd i form av en naturfärgad olja eller hårdvax. Hårdvax ger ett bättre mekaniskt skydd och har bättre

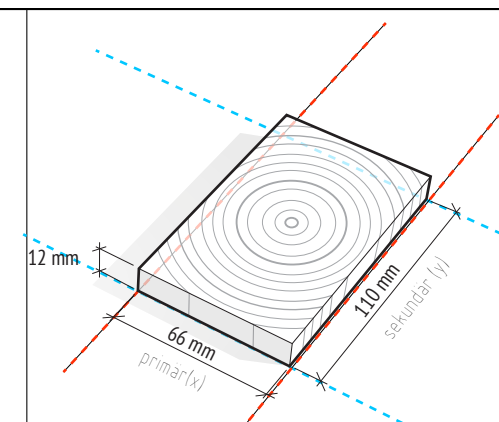

Avståndstabell för referenslinjer: Centerpiece Basic

rader	1 mm fog		2mm fog	
	x (mm):	y (mm):	x (mm):	y (mm):
1	67	111	68	112
2	134	222	136	224
3	201	333	204	336
4	268	444	272	448
5	335	555	340	560
6	402	666	408	672
7	469	777	476	784
8	536	888	544	896
9	603	999	612	1008
10	670	1010	680	1120

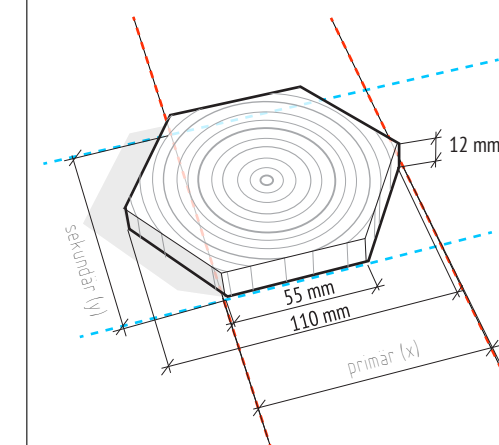

Avståndstabell för referenslinjer Centerpiece Hex

rader	ca 1 mm fog		ca 1,5 mm fog		ca 2mm fog	
	x (mm):	y (mm):	x (mm):	y (mm):	x (mm):	y (mm):
1	83,5	96,5	84	97	84,5	97,5
2	167	193	168	194	169	195
3	250,5	289,5	252	291	253,5	292,5
4	334	386	336	388	338	390
5	417,5	482,5	420	485	422,5	487,5
6	501	579	504	582	507	585
7	584,5	675,5	588	679	591,5	682,5
8	668	772	672	776	676	780
9	751,5	868,5	756	873	760,5	877,5
10	835	965	840	970	845	975

man behöver vara **försiktig** med **mängden pigment** i oljan. Det är den kulör som golvet har när det är måttat med pigmenterad olja som blir slutresultatet. Därför är det viktigt att prova fram rätt recept med hjälp av **provstrykningar**.

En **jämn slipning** är oerhört viktig för infärgningen. Grovre ytor suger upp olja snabbare än finslipade ytor så ett ojämnt slipat golv kan ge en flammig pigmentering. Om man använder för fint slippapper kan träets porer stänga sig så att pigmenten inte går ner i träet. Det ger en ojämn infärgning och samre nötningstålighet.

När man väljer **mörka kulörer** bör man hålla sig till kulörer som ligger **nära träslagets egna**. Det är nämligen kombinationen av träets egna färg och pigmentet som ger den slutliga färgtonen. Avvikande kulörer (blått eller grönt) kan ge intryck av att golvet är målat med lasyrfärg.

Alla träslag gulnar med tiden av solens UV-strålar. Själva oljebehandlingen ger också en viss gulton. För att motverka detta tillsätter man ibland vitt pigment i oljan. För andra skall man vara försiktig med mängden vitt då överflödigt pigment kan lägga sig i traytan och ge en onaturlig infärgning som täcker de vackra årsringarna.

vattenavvisande egenskaper än olja, men ger också golvet en blankare och lite dödare yta än en olja. En kompromiss är att lägga en supermat hårdvax (ex Loba) och efterputsas med Abralon - Man får då en matt yta med hög beständighet.

UNDERHÅLL

Kubbgolvt är trägolv för intensiva miljöer. **Ändträet tål** både **nötning** och **slag**. Men framförallt så får kubbgolvt en **vacker patina** med år av nötning. Fläckar och märken i golvet göms i mönstret. Golvet kan **slipas** om ett flertal gånger.

Liksom andra massiva trägolv så behöver kubbgolvt ett **regelbundet underhåll** för att åldras vackert. Ett oljat golv behöver regelbundet bärras på med olja för att motstå väta och smuts. Hur ofta beror på slitaget och typ av olja. Kontinuerlig städning med oljeförbättrande produkter ökar också golvet livslängd. Hårdvax ger ett bättre skydd än olja, men när ytan är utsliten behöver golvet slipas rent innan ny ytbehandling kan göras.

Att kontinuerligt dammsuga och sopa upp grus och sand, minskar risken för repor och skonar golvytan.

bildas en luftbubbla under spacklet som hindrar fogen från att fyllas. Fillern skall alltså foras mot öppna fogar.

Vill man ha en **kulör på fogen** så byter man slippdammet mot **torrpigment**. För att förhindra att pigment missfärgar kuben kan man först rolla ut ett mycket tunt lager lack på golvet eller hårdvaxolja som skydd - Se dock till att det inte rinner ner lack i de öppna fogarna.

När fillern torkar så krymper den och spricker något. Därför behöver man göra **en andra spackling** så fort fogen känns torr. Låt fogen torka ett dygn och gå över ytan och **bättra på där det behövs**. Låt hårda ytterligare ett dygn.

AVSLIPNING

När fogen har härdat klart kan man slipa bort den överflödiga fillern. Om fogen inte härdat klart vid slipning kan den släppa från kuben. Börja med korn 60 för att få bort merparten och färdigslipa sedan med korn 80. Detta är den slutliga slipningen före ytbehandling.



CENTERPIECE™

Anvisningar för underarbete, laggnings och ytbehandling

DATUM: 2017 02 01 | REV DATUM: | REV: |

ANSVARS: Oscar Carlsson